

KITS

9720167 KVS-54121



Tabla de secciones Section table Tableau de sections	
CAB-307 1mm <sup>2</sup> AWG:17	A: 340m B: 145m C: 340m
CAB-007 1mm <sup>2</sup> AWG: 17	A: 175m B: 145m C: 175m
CAB-004 0,5mm <sup>2</sup> AWG: 20	A: 175m B: 70m C: 145m
0,25mm <sup>2</sup> AWG: 22	A: 120m B: 35m C: 85m
TCA-100 UTP CAT6	A: 105m B: 30m C: 75m

\* No incluido en el Kit  
\* Not included in the kit  
\* Non inclus dans le Kit

MANUAL DE INSTALACIÓN **(ESP)** .....2

INSTALLATION DATA SHEET **(ENG)** .....13

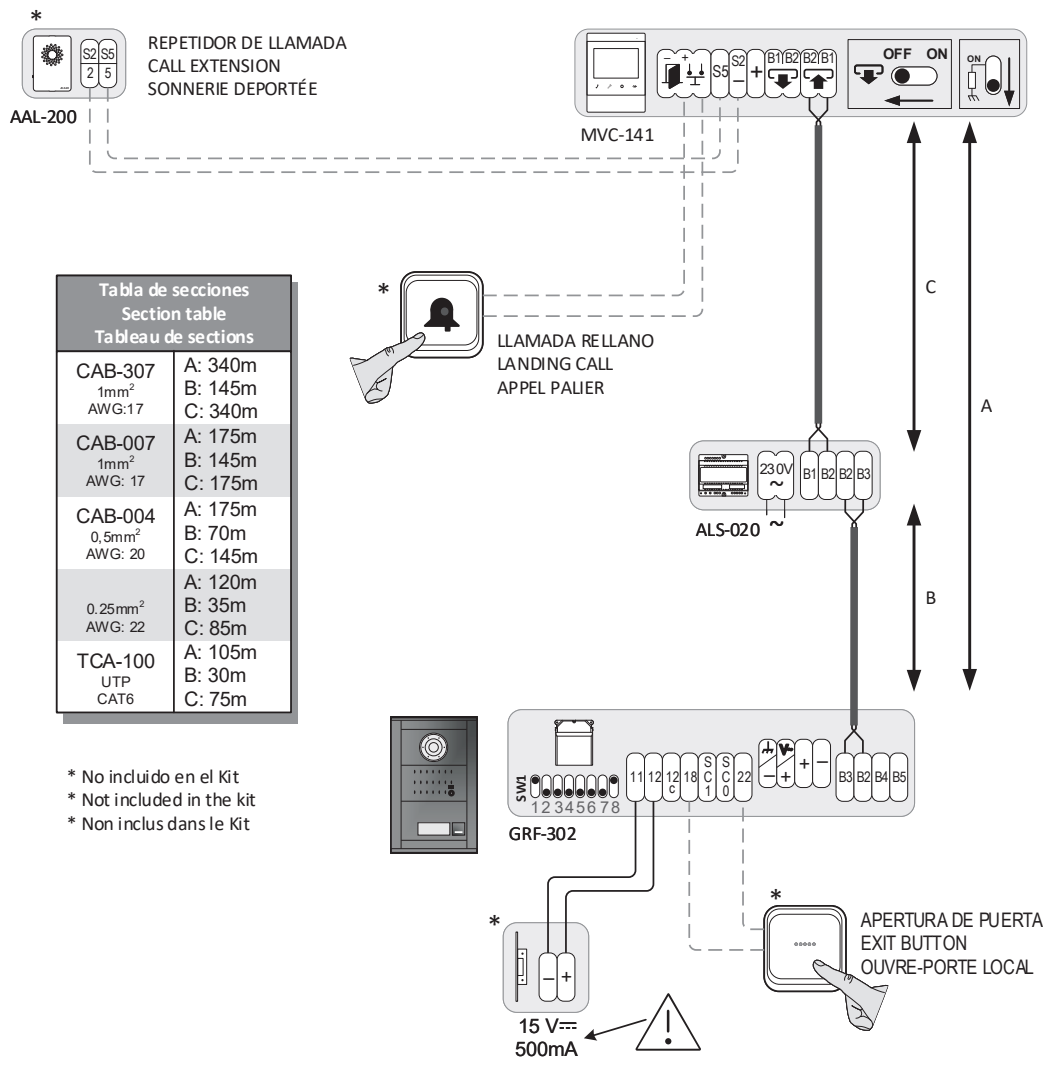
FUILLE D'INSTALLATION **(FRA)** .....24

## ÍNDICE

ELEMENTOS Y DIMENSIONES .....	2
INSTALACIÓN DE ELEMENTOS ADICIONALES .....	3
CONEXIÓN ABREPUERTAS AC .....	3
CONEXIÓN ABREPUERTAS INVERSO .....	3
MONITORES O TELÉFONOS ADICIONALES .....	4
PULSADOR AUXILIAR DEL MONITOR .....	5
CONEXIÓN DE PUERTA MOTORIZADA.....	5
CONEXIÓN DE SEGUNDA PUERTA PEATONAL .....	5
INSTRUCCIONES DE INSTALACIÓN .....	6
ALIMENTADOR.....	6
SOPORTE DE CONEXIONES DEL MONITOR.....	6
MONITOR.....	7
CAJA DE EMPOTRAR .....	7
PLACA DE CALLE .....	7
AJUSTE DEL VOLUMEN DE AUDIO.....	8
REGULACIÓN DE LA TELECÁMARA .....	9
CARACTERÍSTICAS TÉCNICAS .....	9
SOLUCIÓN DE PROBLEMAS .....	11

## ELEMENTOS Y DIMENSIONES

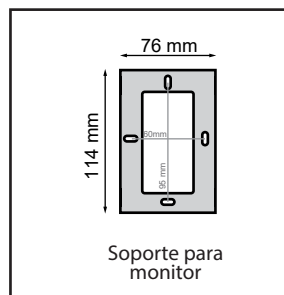
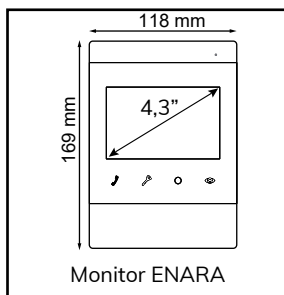
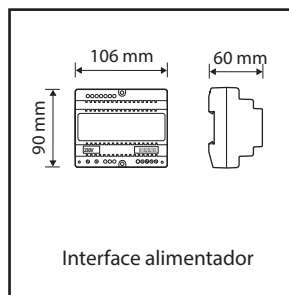
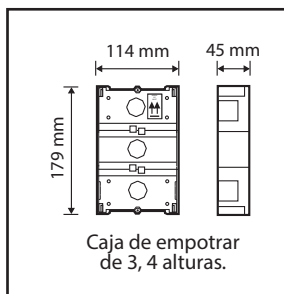
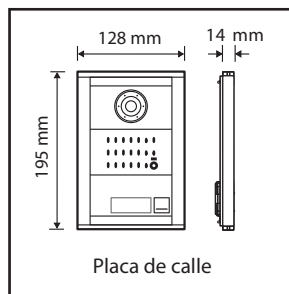

PLACA DE CALLE - MÓDULOS INTERIORES

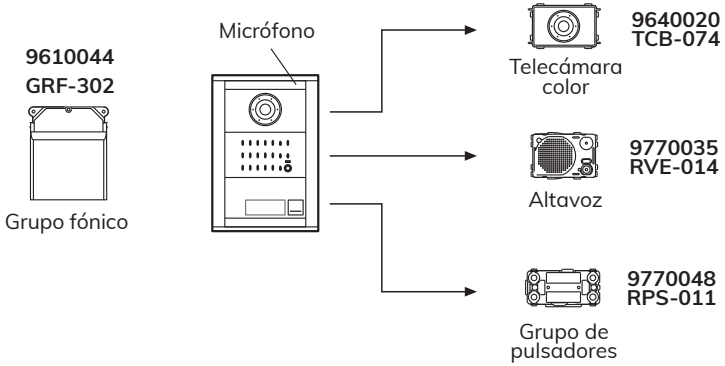

INSTALACIÓN DE ELEMENTOS ADICIONALES

CONEXIÓN ABREPUERTAS AC

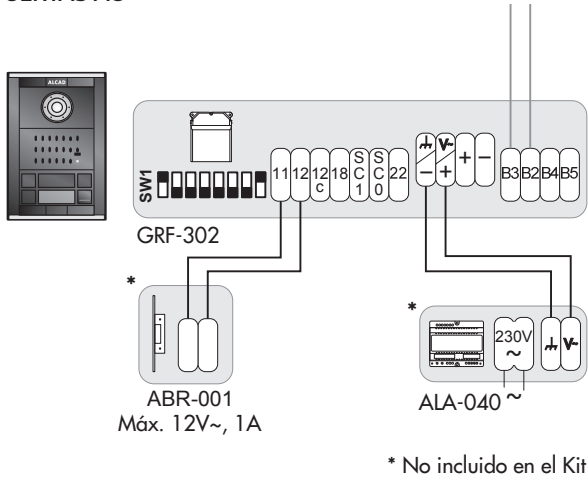

CONEXIÓN ABREPUERTAS INVERSO

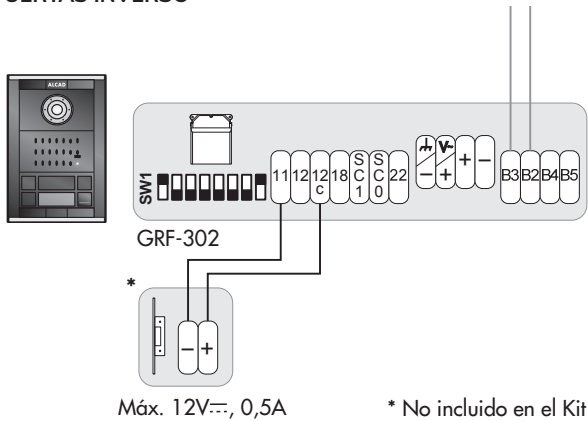

MONITORES O TELÉFONOS ADICIONALES

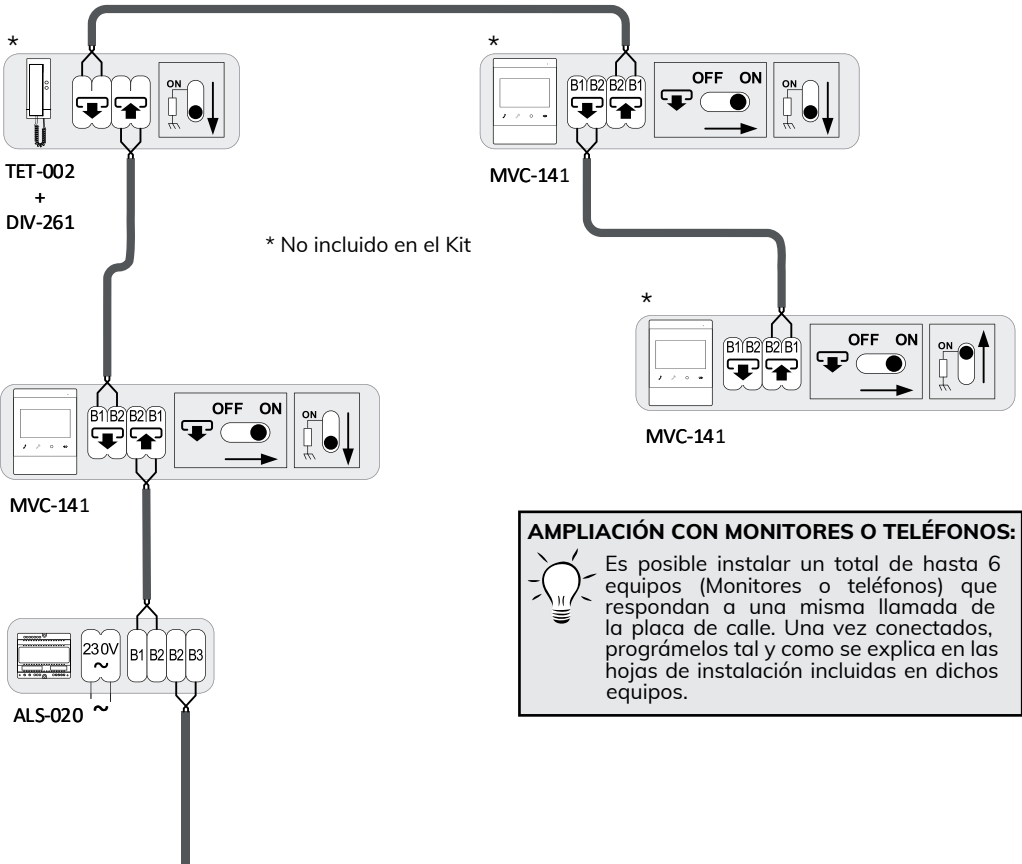
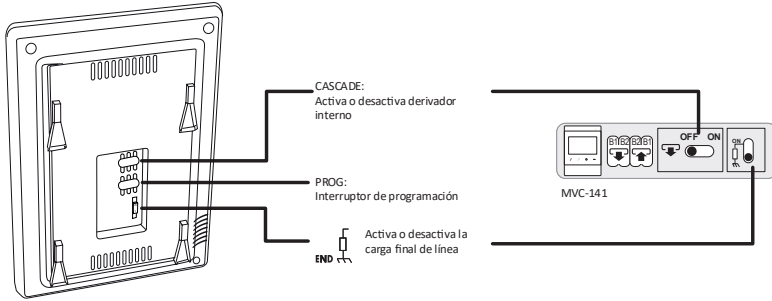

**AMPLIACIÓN CON MONITORES O TELÉFONOS:**



Es posible instalar un total de hasta 6 equipos (Monitores o teléfonos) que respondan a una misma llamada de la placa de calle. Una vez conectados, prográmelos tal y como se explica en las hojas de instalación incluidas en dichos equipos.

**PULSADOR AUXILIAR DEL MONITOR**

CONEXIÓN DE PUERTA MOTORIZADA (mediante accesorio APX-013 no incluido en el Kit)

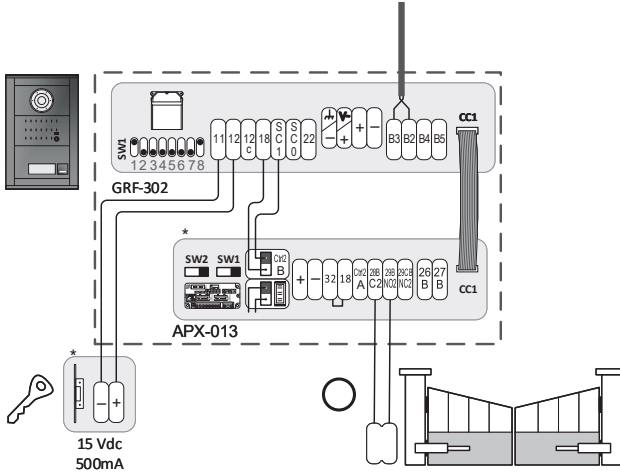

CONEXIÓN DE SEGUNDA PUERTA PEATONAL (mediante accesorio APX-013 no incluido en el Kit)

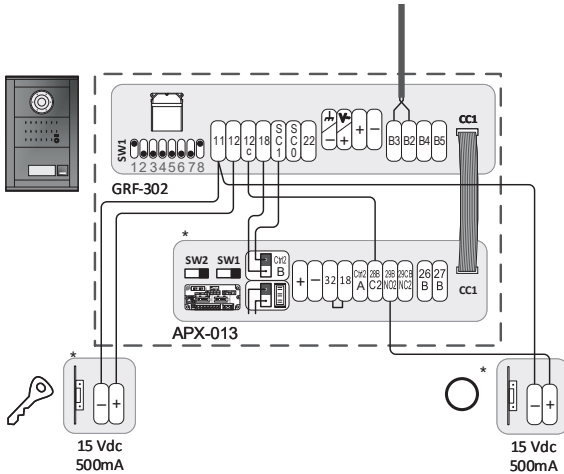

## INSTRUCCIONES DE INSTALACIÓN

### INTERFACE ALIMENTADOR

Consulte las instrucciones de seguridad al final del presente documento. Proteja el alimentador, cumpliendo con la normativa vigente en materia de instalaciones eléctricas (magneto térmicos, diferenciales...).

#### 1A Montaje a pared

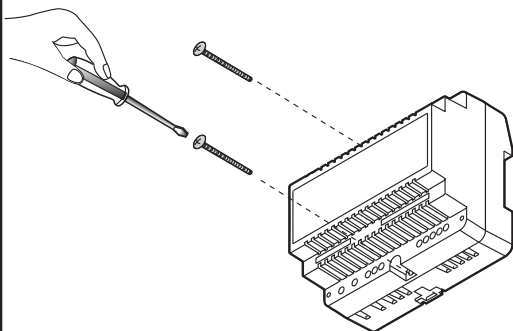

#### 1B Montaje en carril DIN

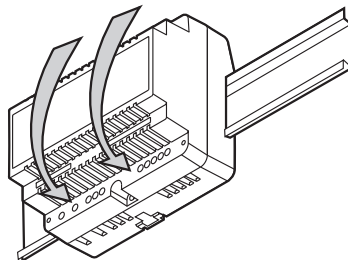

2

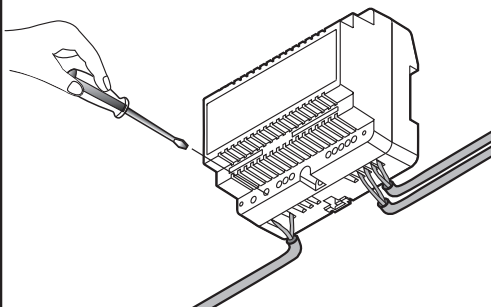

3

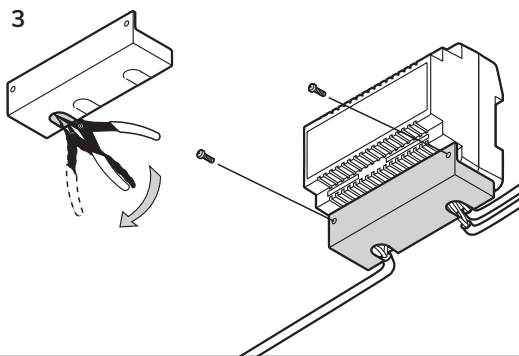

### SOPORTE DE MONITOR

Elija una zona de pared plana, uniforme y dura. Tenga en cuenta las dimensiones del monitor que posteriormente conectará al soporte de conexiones. Colóquelo alejado de fuentes de luz directa, evitando así efectos no deseados en la visualización de la imagen (reflejos,...). Evite también fuentes intensas de calor, humedad, vapor, que podrían limitar la vida útil del equipo.

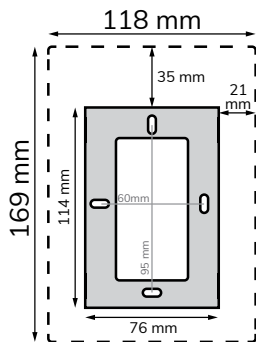

Dimensiones del monitor  
y del soporte

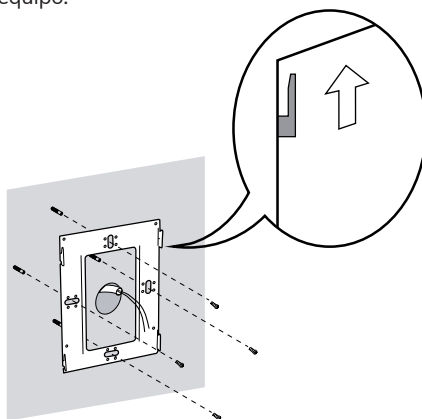

**MONITOR**

Una vez realizadas las conexiones, fíjelo tal y como se muestra en la imagen.

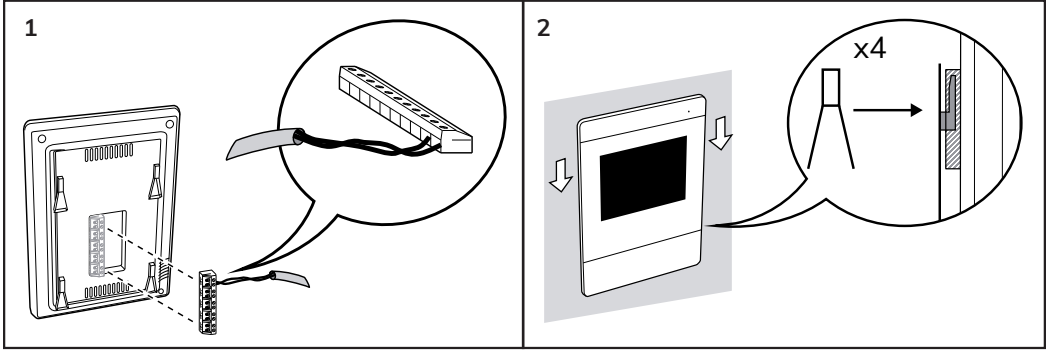
**CAJA DE EMPOTRAR**

Rompa el tabique de las aberturas que requiera para pasar los cables, y coloque la caja de empotrar de modo que la parte superior quede a una altura de 1,7 m.

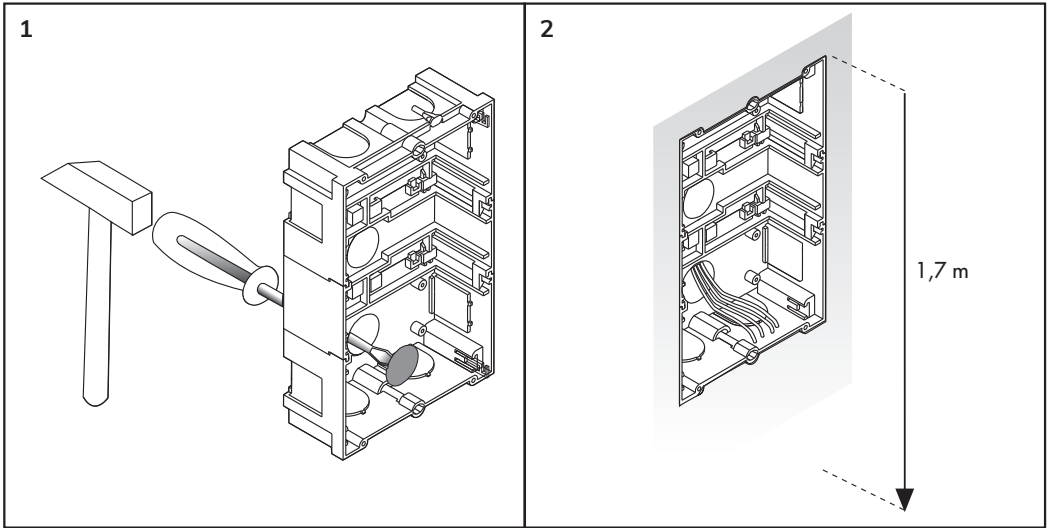

## PLACA DE CALLE

Aloje el grupo fónico en el interior de la caja de empotrar. Coloque ahora las tarjetas identificadoras de los pulsadores de la placa de calle.

1

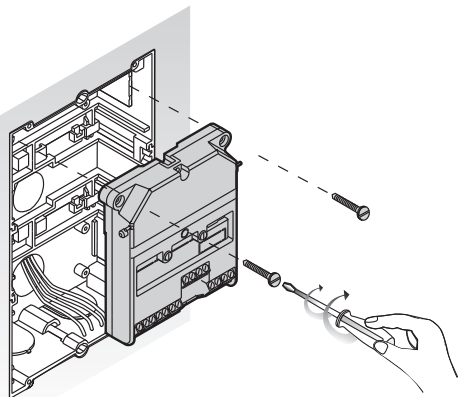

2

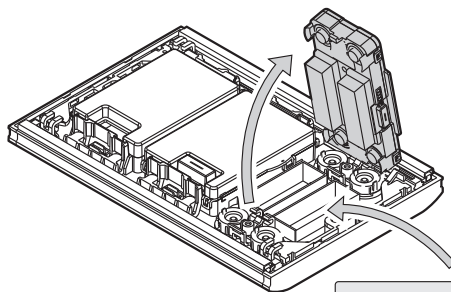

MR. SMITH

## TARJETAS IDENTIFICADORAS DE LOS PULSADORES:



Puede utilizar las tarjetas preimpresas que se suministran o utilizar la plantilla que encontrará en la página Web de Alcad: [www.alcadelectronics.com/qr/9660082](http://www.alcadelectronics.com/qr/9660082)

3

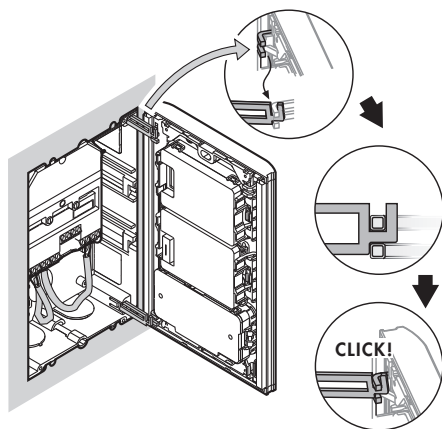

4

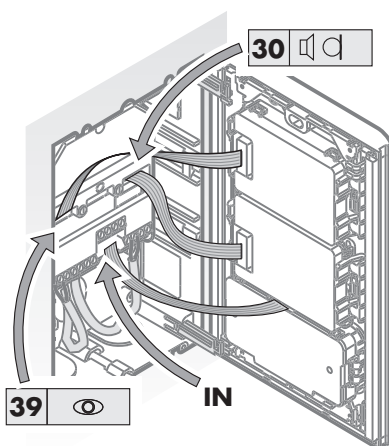



Ajuste el volumen de la placa de calle y del monitor, así como el ángulo de la telecámara.

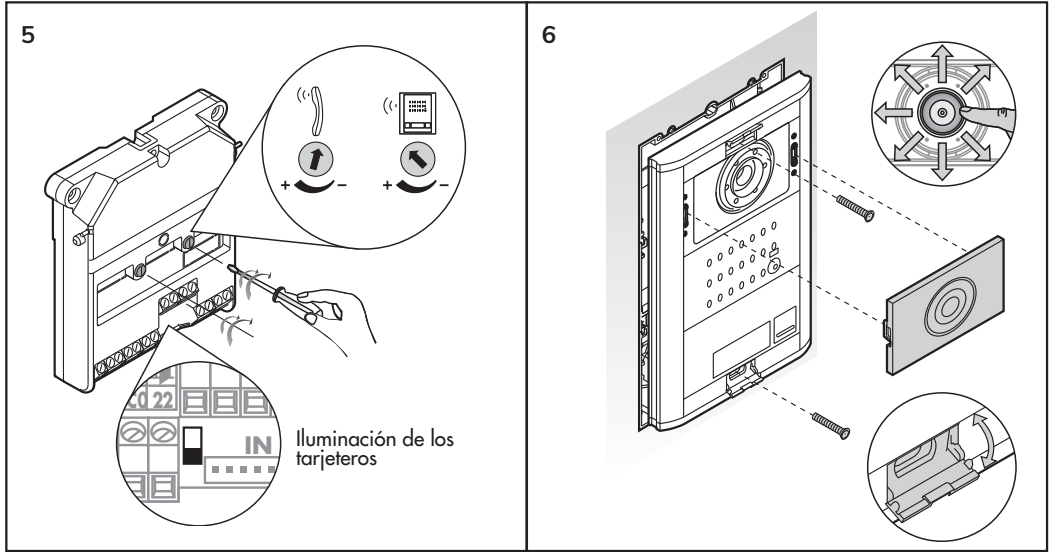

**ORIENTACIÓN FRONTAL DE LA TELECÁMARA:**



Extraiga el frontal de la telecámara, fije la placa a la pared y ajuste el ángulo de orientación de la telecámara. Cuando haya terminado, coloque de nuevo el frontal.

**CARACTERÍSTICAS TÉCNICAS**

**TELECÁMARA TCB-074**

	<b>TCB-074</b>
SENSOR:	1/3" WDR CMOS ACTIVE VIEW
ILUMINACIÓN:	Leds Blancos
ÁNGULO DE VISIÓN:	H: 60° V: 45°
ORIENTACIÓN:	10° ↕
TEMPERATURA DE FUNCIONAMIENTO:	-10.. +55 °C

**INTERFACE ALIMENTADOR ALS-020**

	<b>ALS-020</b>	
ALIMENTACIÓN DE RED:	Tensión:	230 V~ ±15% 50/60Hz
	Corriente:	350 mA (máx.)
SALIDAS:	Tensión:	18 V--
	Corriente:	2 A (máx.)
TEMPERATURA DE FUNCIONAMIENTO:	-10.. +65 °C	

## GRUPO FÓNICO GRF-302

	<b>GRF-302</b>	
ALIMENTACIÓN:	Tensión:	12,5 - 18 V <sub>DC</sub>
	Corriente:	350 mA (máx.)
TEMPERATURA DE FUNCIONAMIENTO:	-10.. +55 °C	

## TENSIONES USUALES SEGÚN EL ESTADO DEL EQUIPO

BORNAS	REPOSO	TRABAJO
+,-	12,5 - 18 V <sub>DC</sub>	
B3, B2	12,5 - 18 V <sub>DC</sub>	
B5, B4	12,5 - 18 V <sub>DC</sub>	
22, 18	3,3 V <sub>DC</sub> ±10%	0 V <sub>DC</sub>
SC1, 18	0 V <sub>DC</sub>	4,5 V <sub>DC</sub> ±10%
SC0, 18	0 V <sub>DC</sub>	4,5 V <sub>DC</sub> ±10%
12, 11	0 V <sub>DC</sub>	12,5 - 18 V <sub>DC</sub> <sup>(1)</sup>
12c, 11	12,5 - 18 V <sub>DC</sub> <sup>(1)</sup>	0 V <sub>DC</sub>

<sup>(1)</sup> Valores válidos en el caso de no utilizar alimentación especial para abrepuertas.

## MONITOR ENARA MVC-141

Sistema	2 Hilos
Pantalla	TFT Color 4,3"
Menú en pantalla	Si
Comunicación	Manos libres
Regulación del volumen de llamada	"No molestar"; 0-8
Pulsadores para funciones auxiliares	1
Captura de Foto/Vídeo	Si/Si
WiFi	No
Alimentación	A través del BUS 2 hilos (12'5 ... 18Vdc)
Consumo (mA)	40 mA (en reposo); 375 mA (en activo)
Temperatura de trabajo	+5... +55 °C
Conexiones	Bornas enchufables
Derivador y carga integrados	Si, configurable mediante micro-interruptores
Montaje	De superficie
Dimensiones	120mm X 168mm X 26mm

## SOLUCIÓN DE PROBLEMAS

### No funciona nada

Compruebe si el led del interface-alimentador está apagado.

**Con led apagado:** a) verifique la tensión de red, b) desconecte las bornas B3, B2 y B1, B2 del interface-alimentador y verifique la tensión en bornas. Si no detecta tensión en dichas bornas, el interface-alimentador puede estar averiado.

**Con led encendido:** verifique la tensión entre las bornas B3, B2 y B1, B2. Desconecte las bornas B3, B2 y B1, B2 del interface-alimentador y verifique de nuevo la tensión en bornas.

Si no encuentra el fallo, el interface-alimentador o el grupo fónico pueden estar averiados.

### No se ilumina el piloto del pulsador de iluminación

Compruebe la conexión 30 entre el altavoz y el grupo fónico. Si no detecta el fallo, el altavoz puede estar averiado.

### No se iluminan los tarjeteros

Configure la iluminación en modo continuo mediante el interruptor de iluminación (Vea página 9).

Si los tarjeteros permanecen apagados, revise la conexión de los pulsadores con el grupo fónico. Si no detecta el fallo, el grupo fónico puede estar averiado.

Si los tarjeteros se iluminan, revise la conexión 30 entre el módulo altavoz-micrófono y el grupo fónico. Si no detecta el fallo, el módulo altavoz puede estar averiado.

### La placa de calle no emite ningún sonido al llamar

Verifique si suena la llamada en el monitor; en caso afirmativo, remítase al caso siguiente. Compruebe la conexión de los pulsadores con el grupo fónico. Compruebe igualmente que exista un puente de cable rojo en el conector IN del cartucho de pulsadores. Si no detecta el fallo, el grupo fónico o el cartucho del pulsador pueden estar averiados.

### Suena la llamada en el monitor pero la placa de calle no emite ningún sonido al llamar

Compruebe la conexión 30 entre el módulo altavoz y el grupo fónico. Compruebe el ajuste del regulador de volumen de audio en placa. Si no detecta el fallo, el grupo fónico o el módulo altavoz pueden estar averiados.

### La placa de calle emite tonos intermitentes al llamar

La llamada no ha sonado en el monitor. Asegúrese que el monitor haya sido programado. Compruebe que el interruptor de programación del soporte de conexiones está en la posición ON. Revise la conexión B1, B2 del alimentador hacia el monitor.

### El sonido se acopla

Ajuste los reguladores de volumen de audio en el grupo fónico y en el monitor.

### El sonido se oye entrecortado

Baje el volumen de audio desde el regulador del mismo monitor. Si no detecta el fallo, el ruido ambiente en el interior de la vivienda podría ser el causante.

### Instrucciones de seguridad

No exponga el equipo a goteo o proyecciones de agua. No sitúe objetos llenos de líquido, como vasos, sobre el equipo. No sitúe fuentes de llama desnuda, tales como velas encendidas, sobre el equipo. No cubra las aberturas de ventilación del equipo con objetos, tales como periódicos, cortinas, etc. Instale el equipo dejando un espacio libre alrededor para disponer de una ventilación suficiente. Instale el equipo de modo que la clavija de red de alimentación o el conector del equipo sean

### Safety Instructions

Do not place the equipment where water can drip or splash onto it. Do not place objects containing liquid, such as glasses, on the equipment. Do not place sources of naked flame, such as burning candles, on the equipment. Do not block the ventilation slots of the equipment with objects such as newspapers, curtains, etc. When installing the equipment, leave some free space around it to provide adequate ventilation. Install the equipment in such a way that the mains supply plug or the connector of the equipment can be easily reached.

### Consignes de sécurité

N'exposez pas l'équipement à des projections ou gouttes d'eau. Ne posez pas d'objets contenant du liquide, tels que des verres, sur l'équipement. Ne mettez pas de source de flamme, comme des bougies, sur l'équipement. Ne bouchez pas les ouvertures de ventilation de l'équipement avec des objets comme des journaux, des rideaux, etc. Installez l'équipement en laissant un espace libre tout autour de lui afin de permettre une ventilation suffisante. Installez l'équipement de telle sorte que la prise d'alimentation d'électricité ou le connecteur de l'équipement soit facilement accessible.

Las imágenes de este documento son puramente referenciales y pueden no coincidir con el producto.

The illustrations in this document are for reference only and may not correspond to the product in every detail.

Les images dans ce document sont pour référence uniquement et peuvent ne pas correspondre au produit.



**ALCAD Electronics, S.L.**

Tel. (+34) 943 63 96 60

info@alcad.net

Pol. Ind. Arrece-Ugalde,1

Apdo. 455

20305 IRUN - Spain

**www.alcadelectronics.com**

FRANCE - Hendaye

Tel. + 34 - 943 63 96 60

CZECH REPUBLIC - Ostrovacice

Tel. +420 546 427 059

**UNITED ARAB EMIRATES** - Dubai

Tel. +971 4 214 61 40

**TURKEY** - Istanbul

Tel. +90 216 380 93 17



**ISO 9001**



**INDEX**

<b>ELEMENTS AND DIMENSIONS</b> .....	13
<b>INSTALLATION OF ADDITIONAL ELEMENTS</b> .....	14
HOW TO CONNECT AC ELECTRIC LOCK .....	14
HOW TO CONNECT INVERSE ELECTRIC LOCK.....	14
ADDITIONAL MONITORS OR TELEPHONES.....	15
MONITOR AUXILIARY PUSH-BUTTON.....	16
HOW TO CONNECT A MOTORIZED GATE.....	16
HOW TO CONNECT A SECOND PEDESTRIAN DOOR.....	16
<b>INSTALLING INSTRUCTIONS</b> .....	17
POWER SUPPLY UNIT.....	17
MONITOR CONNECTIONS BRACKET.....	17
MONITOR.....	18
FLUSH MOUNTED BOX.....	18
ENTRANCE PANEL.....	19
ADJUSTING THE VOLUME.....	20
ADJUSTING THE CAMERA .....	20
<b>TECHNICAL CHARACTERISTICS</b> .....	20
<b>TROUBLE SHOOTING</b> .....	22

**ELEMENTS AND DIMENSIONS**

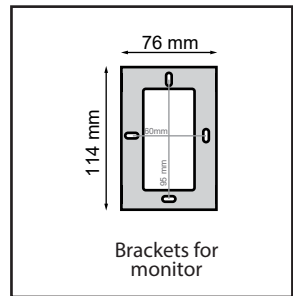
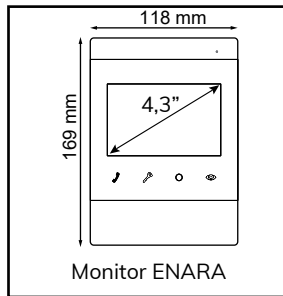
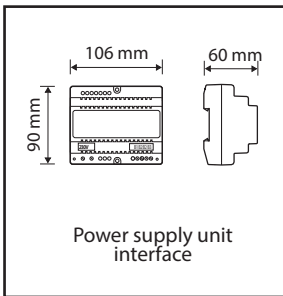
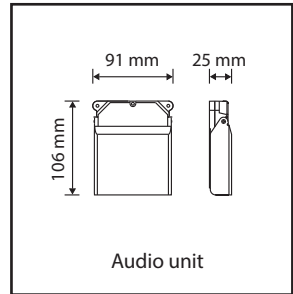
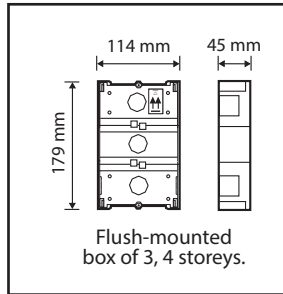
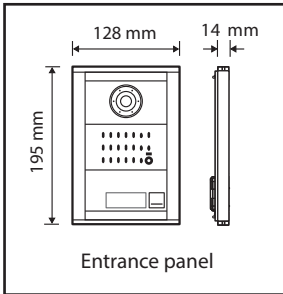

ENTRANCE PANEL - INSIDE MODULES

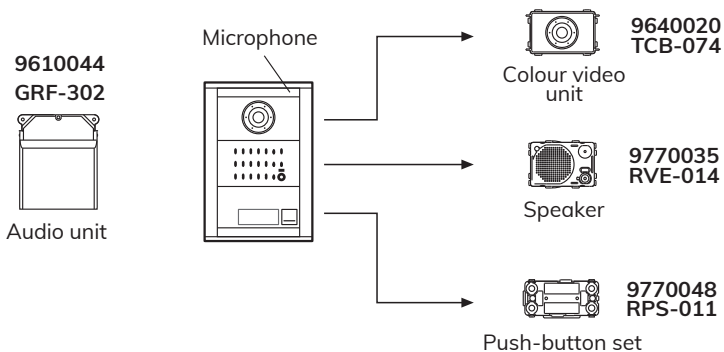

INSTALLATION OF ADDITIONAL ELEMENTS

HOW TO CONNECT AC ELECTRIC LOCK

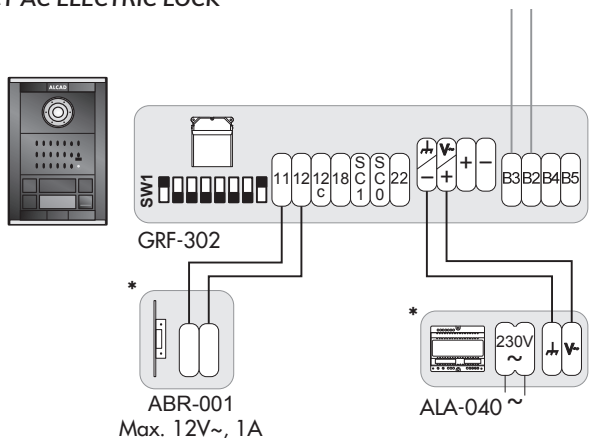

\* Not included in the Kit

HOW TO CONNECT INVERSE ELECTRIC LOCK

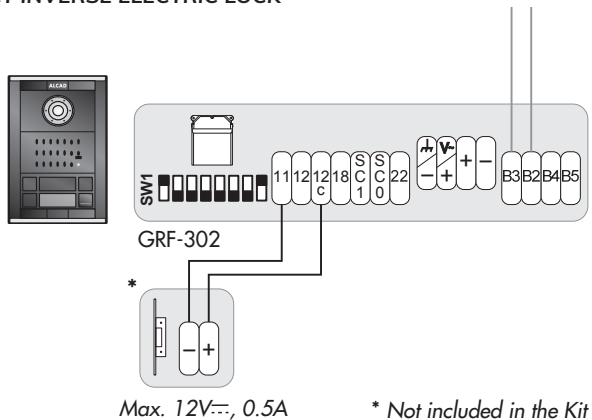

\* Not included in the Kit

ADDITIONAL MONITORS OR TELEPHONES

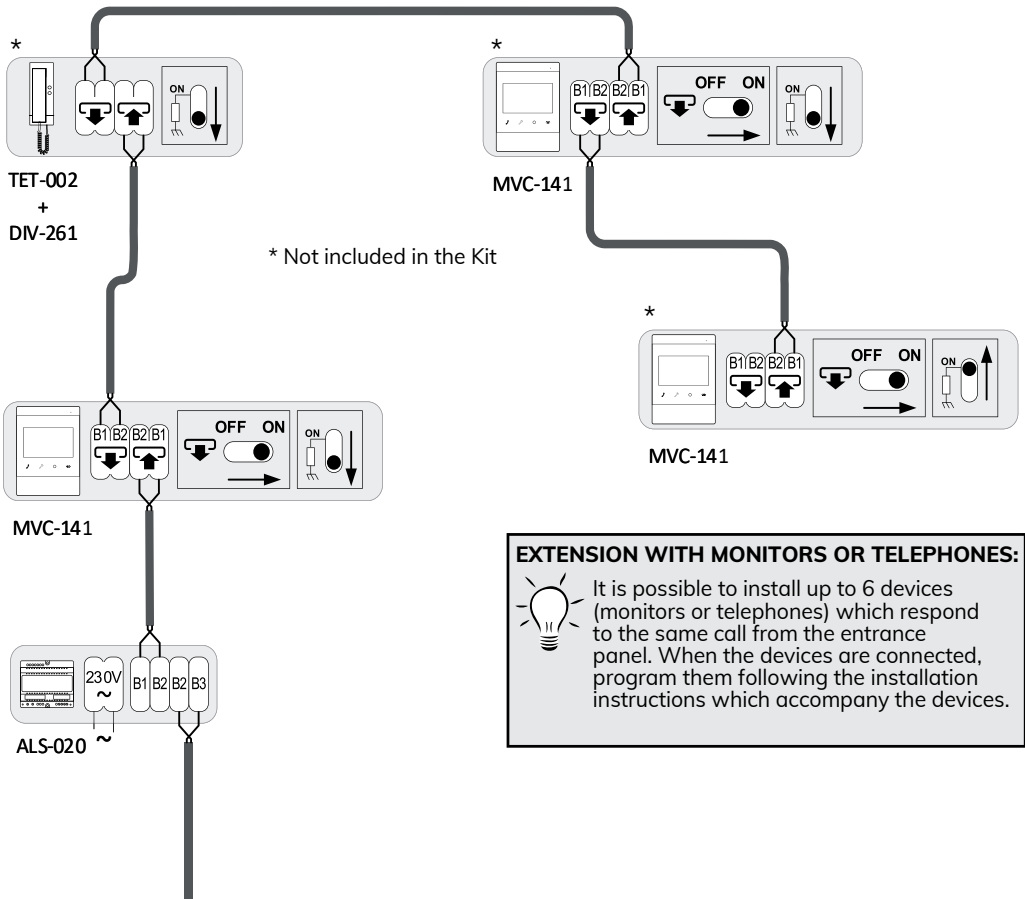
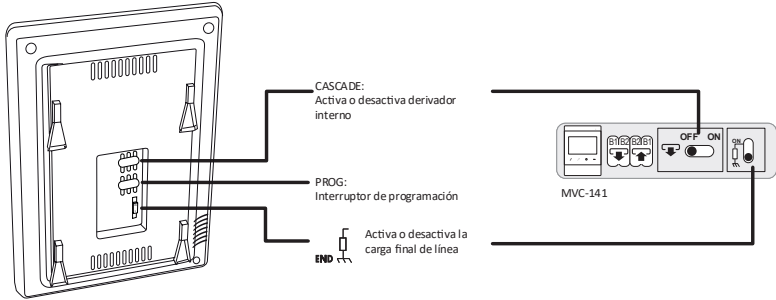

**EXTENSION WITH MONITORS OR TELEPHONES:**

It is possible to install up to 6 devices (monitors or telephones) which respond to the same call from the entrance panel. When the devices are connected, program them following the installation instructions which accompany the devices.

**MONITOR AUXILIARY PUSH-BUTTON**

HOW TO CONNECT A MOTORIZED GATE (using accessory APX-013, not included in the kit)

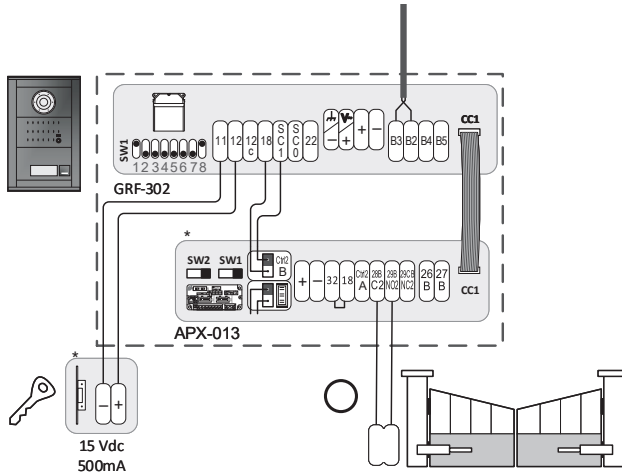

HOW TO CONNECT A SECOND PEDESTRIAN DOOR (using accessory APX-013, not included in the kit)

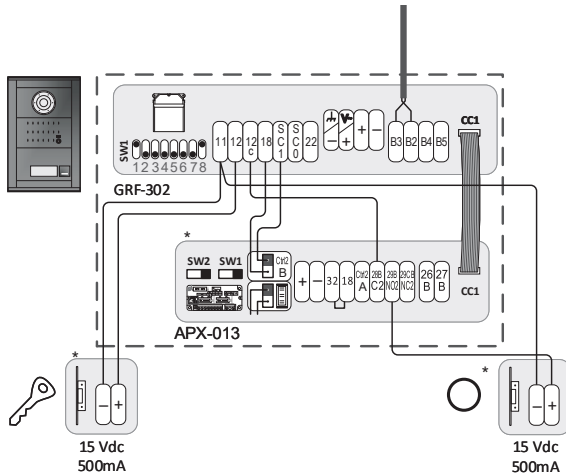



## INSTALLING INSTRUCTIONS

### POWER SUPPLY UNIT

See the safety instructions at the end of this booklet. Protect the power supply unit by complying with existing regulations governing electrical installations (avoid high-temperature locations and strong magnetic fields, ensure correct fusing, etc.).

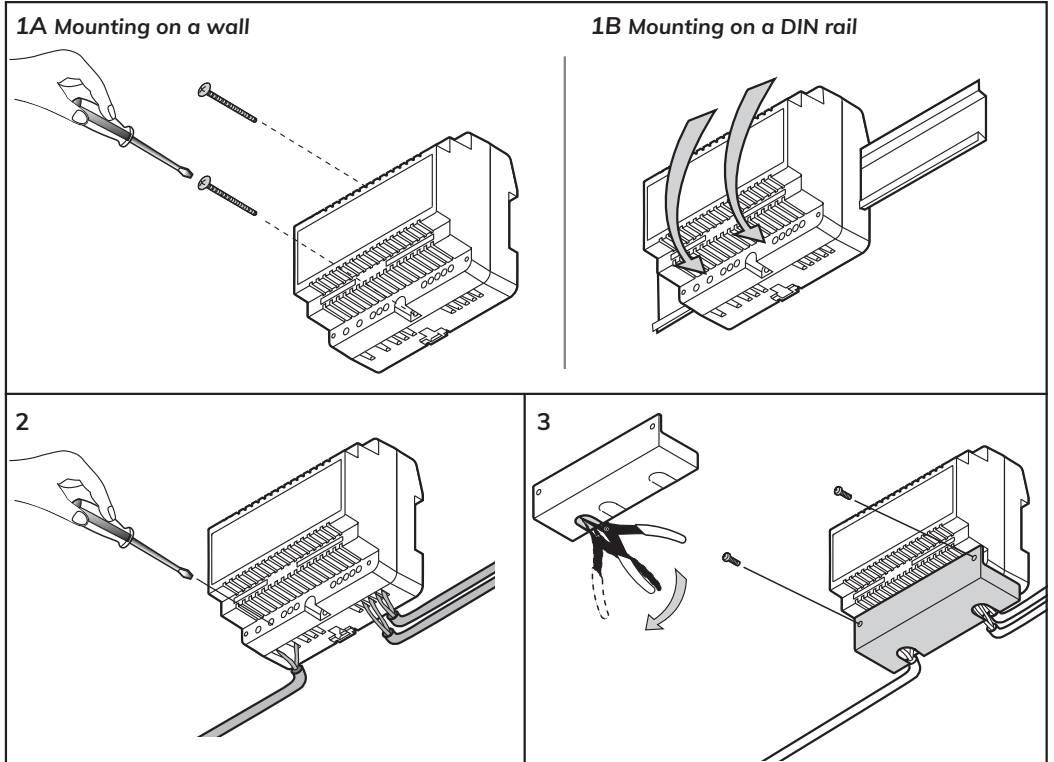

### MONITOR SUPPORT

Choose an area of wall which is smooth, even and hard. Bear in mind the dimensions of the monitor which will later be connected to the connection bracket. Avoid places where there are sources of direct light, thereby preventing undesired reflections on the screen of the monitor. Similarly, avoid sources of strong heat, damp or steam, which could reduce the operational life of the equipment.

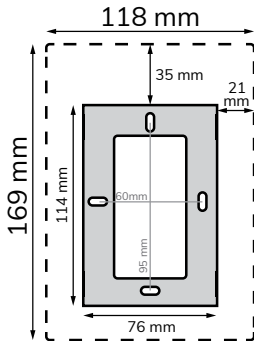

Monitor and bracket size

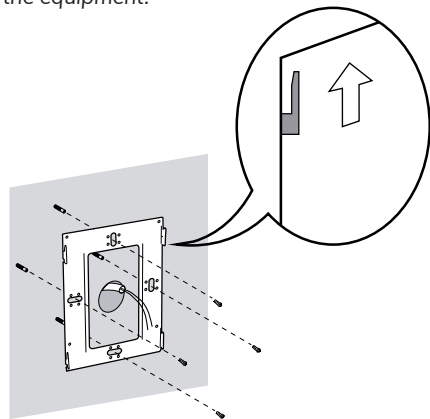

**MONITOR**

When the connections have been made, attach it as shown in the illustration.

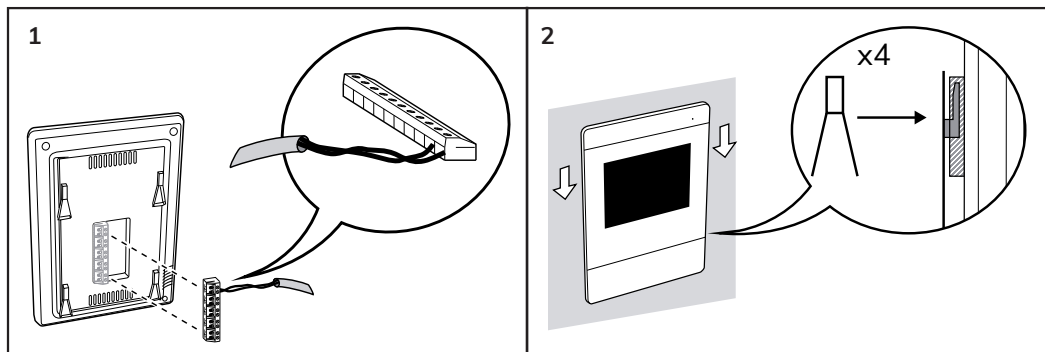
**FLUSH MOUNTED BOX**

Break off the perforated holes that you need to pass the cables through, and place the flush-mounted box in position so that the top is 1.7 m high.

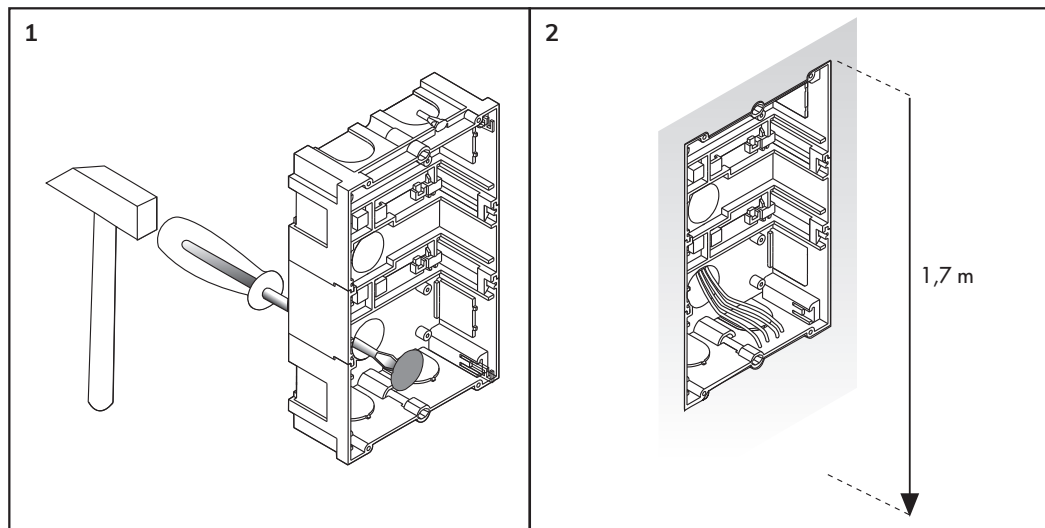

## ENTRANCE PANEL

Fit the audio unit inside the flush-mounted box. Then slide the pushbutton identification cards of the entrance panel into place.

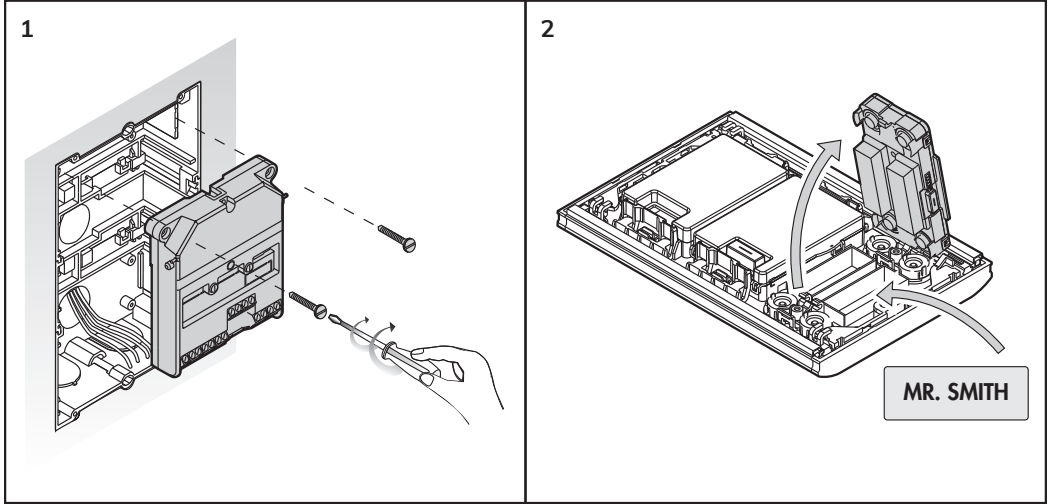

## PUSHBUTTON IDENTIFICATION CARDS:



You can use either the preprinted cards which are provided or print your own using the template available from the Alcad web site: [www.alcadedelectronics.com/qr/9660082](http://www.alcadedelectronics.com/qr/9660082)

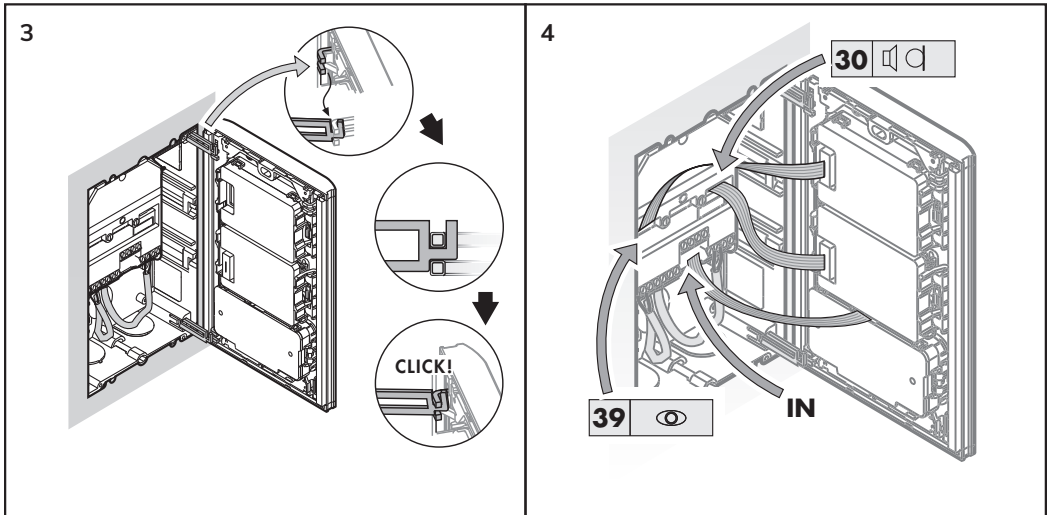

Adjust the volume of the entrance panel and monitor and set the camera to the desired angle.

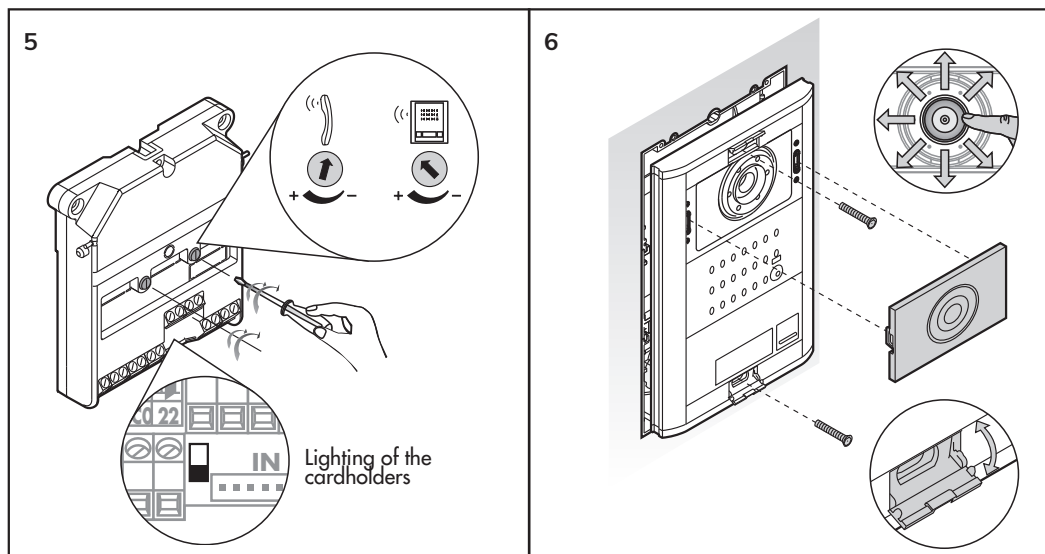

#### FRONTAL ORIENTATION OF THE CAMERA:



Remove the front of the camera, attach the panel to the wall, and set the angle of orientation of the camera. When this has been done, put the front of the camera back in place.

## TECHNICAL CHARACTERISTICS

### VIDEO UNIT TCB-074

	TCB-074
SENSOR:	1/3" WDR CMOS ACTIVE VIEW
LIGHTING:	White leds
VIEW ANGLE:	H: 60° V: 45°
ORIENTATION:	10° ↕
OPERATING TEMPERATURE:	-10.. +55 °C

### POWER SUPPLY UNIT ALS-020

	ALS-020	
MAINS SUPPLY:	Voltage:	230 V~ ±15% 50/60Hz
	Current:	350 mA (max.)
OUTPUTS:	Voltage:	18 V--
	Current:	2 A (max.)
OPERATING TEMPERATURE:	-10.. +65 °C	

## AUDIO UNIT GRF-302

	<b>GRF-302</b>	
POWER SUPPLY:	Voltage:	12,5 - 18 V $\overline{---}$
	Current:	350 mA (max.)
OPERATING TEMPERATURE:	-10.. +55 °C	

## NORMAL VOLTAGES DEPENDING ON THE STATE OF THE EQUIPMENT

TERMINALS	AT REST	WORKING
+,-	12,5 - 18 V $\overline{---}$	
B3, B2	12,5 - 18 V $\overline{---}$	
B5, B4	12,5 - 18 V $\overline{---}$	
22, 18	3,3 V $\overline{---}$ $\pm 10\%$	0 V $\overline{---}$
SC1, 18	0 V $\overline{---}$	4,5 V $\overline{---}$ $\pm 10\%$
SC0, 18	0 V $\overline{---}$	4,5 V $\overline{---}$ $\pm 10\%$
12, 11	0 V $\overline{---}$	12,5 - 18 V $\overline{---}$ <sup>(1)</sup>
12c, 11	12,5 - 18 V $\overline{---}$ <sup>(1)</sup>	0 V $\overline{---}$

<sup>(1)</sup> Values are valid provided that no special power supply is used for the electric lock.

## ENARA MONITOR MVC-141

System	2 wires
screen	TFT Colour 4,3"
On-screen menu	Yes
Communication	Free hands
call volume regulation	"Do not disturb"; 0-8
Buttons for auxiliary functions	1
Capture Photo/Video	Yes/Yes
WiFi	No
Input Voltage	Through the 2-wires BUS (12,5 ... 18Vdc)
Consumption (mA)	40 mA (rest); 375 mA (active)
Work temperature	+5... +55 °C
Connections	Pluggable terminals
Integrated load and bypass	Yes, configurable by micro-switches
Installation	Surface mount
Proportions	120mm X 168mm X 26mm

## TROUBLE SHOOTING

### **Nothing works**

Check whether the LED of the power supply unit is unlit

**With LED unlit:** a) check the mains voltage, b) disconnect terminals B3, B2 and B1, B2 of the power supply unit and check the voltage in the terminals. If no voltage is detected in these terminals, the power supply unit may be defective.

**With LED lit:** check the voltage between terminals B3, B2 and B1, B2. Disconnect terminals B3, B2 and B1, B2 of the power supply unit and re-check the voltage in the terminals.

If no fault is detected, the power supply unit or the audio unit may be defective.

### **The pilot of the lighting pushbutton does not light up**

Check connection 30 between the speaker module and the audio unit. If no fault is detected, the speaker module may be defective.

### **The card-holders do not light up**

Configure the lighting in continuous mode (see page 9).

If the card-holders remain unlit, check the connection of the pushbuttons with the audio unit. If no fault is detected, the audio unit may be defective.

If the card-holders light up, check connection 30 between the speaker-microphone module and the audio unit. If no fault is detected, the speaker module may be defective.

### **The entrance panel does not emit any sound when a call is made**

Check whether the call rings on the monitor; if it does, see the following paragraph. Check the connection of the pushbuttons with the audio unit. Check also that there is a bridge of red cable in the IN connector of the pushbutton cartridge. If the source of the problem is not detected, the audio unit or the pushbutton cartridge may be defective.

### **The call rings on the monitor but the entrance panel does not emit any sound when the call pushbutton is pressed**

Check connection 30 between the speaker-microphone module and the audio unit. Check the adjustment of the volume control in the entrance panel. If no fault is detected, the audio unit or the speaker unit may be defective.

### **The entrance panel emits beeping tones when a call is made**

The call does not ring in the monitor. Make sure that the monitor has been programmed. Check that the programming switch of the connections bracket is in the ON position. Verify the B1, B2 connection of the power supply to the monitor.

### **Feedback is produced**

Adjust the volume controls in the audio unit and in the monitor.

### **The sound quality seems choppy**

Lower the volume from the control of the same monitor. If the source of the problem is not detected, other noises from inside the house or flat may be the cause of the problem.

### Instrucciones de seguridad

No exponga el equipo a goteo o proyecciones de agua. No sitúe objetos llenos de líquido, como vasos, sobre el equipo. No sitúe fuentes de llama desnuda, tales como velas encendidas, sobre el equipo. No cubra las aberturas de ventilación del equipo con objetos, tales como periódicos, cortinas, etc. Instale el equipo dejando un espacio libre alrededor para disponer de una ventilación suficiente. Instale el equipo de modo que la clavija de red de alimentación o el conector del equipo sean

### Safety Instructions

Do not place the equipment where water can drip or splash onto it. Do not place objects containing liquid, such as glasses, on the equipment. Do not place sources of naked flame, such as burning candles, on the equipment. Do not block the ventilation slots of the equipment with objects such as newspapers, curtains, etc. When installing the equipment, leave some free space around it to provide adequate ventilation. Install the equipment in such a way that the mains supply plug or the connector of the equipment can be easily reached.

### Consignes de sécurité

N'exposez pas l'équipement à des projections ou gouttes d'eau. Ne posez pas d'objets contenant du liquide, tels que des verres, sur l'équipement. Ne mettez pas de source de flamme, comme des bougies, sur l'équipement. Ne bouchez pas les ouvertures de ventilation de l'équipement avec des objets comme des journaux, des rideaux, etc. Installez l'équipement en laissant un espace libre tout autour de lui afin de permettre une ventilation suffisante. Installez l'équipement de telle sorte que la prise d'alimentation d'électricité ou le connecteur de l'équipement soit facilement accessible.

Las imágenes de este documento son puramente referenciales y pueden no coincidir con el producto.

The illustrations in this document are for reference only and may not correspond to the product in every detail.

Les images dans ce document sont pour référence uniquement et peuvent ne pas correspondre au produit.



**ALCAD Electronics, S.L.**

Tel. (+34) 943 63 96 60

info@alcad.net

Pol. Ind. Arreche-Ugalde,1

Apdo. 455

20305 IRUN - Spain

**www.alcadelectronics.com**

FRANCE - Hendaye

Tel. + 34 - 943 63 96 60

CZECH REPUBLIC - Ostrovacice

Tel. +420 546 427 059

**UNITED ARAB EMIRATES** - Dubai

Tel. +971 4 214 61 40

**TURKEY** - Istanbul

Tel. +90 216 380 93 17



**ISO 9001**



UNE-EN ISO 9001

## SOMMAIRE

ÉLÉMENTS ET MESURES .....	24
INSTALLATION D'ÉLÉMENTS ADDITIONNELS .....	25
BRANCHEMENT GÂCHES AC .....	25
BRANCHEMENT GÂCHE INVERSE .....	25
MONITEURS OU TÉLÉPHONES ADDITIONNELS .....	26
BOUTON AUXILIAIRE DU MONITOR .....	27
BRANCHEMENT DE PORTE MOTORISÉE .....	27
BRANCHEMENT DOUXIÈME PORTE PIÉTONNE .....	27
INSTRUCTIONS D'INSTALLATION .....	28
ALIMENTATION .....	28
SUPPORT DE CONNEXIONS DU MONITEUR .....	28
MONITEUR .....	29
BOÎTIER ENCASTRABLE .....	29
PLAQUE DE RUE .....	30
AJUSTEMENT DU VOLUME .....	31
AJUSTEMENT DE LA CAMÉRA .....	31
CARACTÉRISTIQUES TECHNIQUES .....	31
PROBLÈMES DE FONCTIONNEMENT .....	33

## ÉLÉMENTS ET MESURES

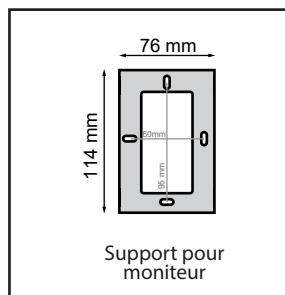
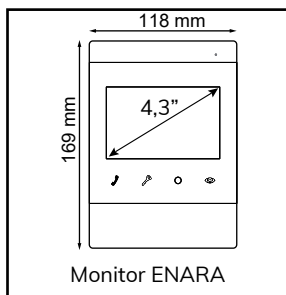
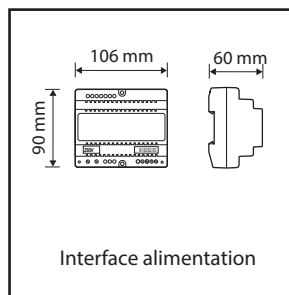
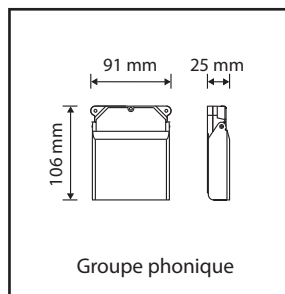
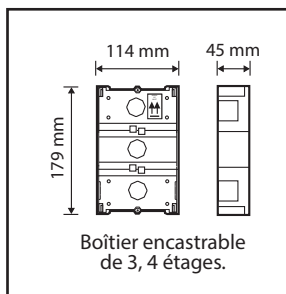
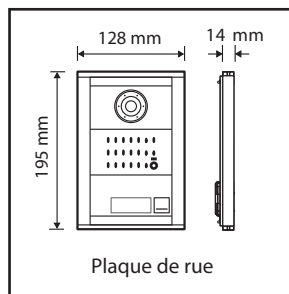



PLAQUE DE RUE - MODULES INTERIEURS

9610044  
GRF-302

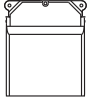

Groupe  
phonique

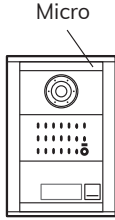

9640020  
TCB-074

Caméra  
couleur



9770035  
RVE-014

Haut-parler



9770048  
RPS-011

Groupe avec  
bouton-poussoir

INSTALLATION D'ÉLÉMENTS ADDITIONNELS

BRANCHEMENT GÂCHES AC

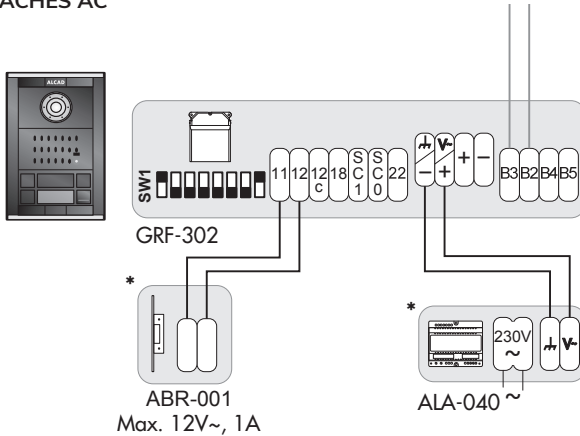

\* Non inclus dans le Kit

BRANCHEMENT GÂCHE INVERSE

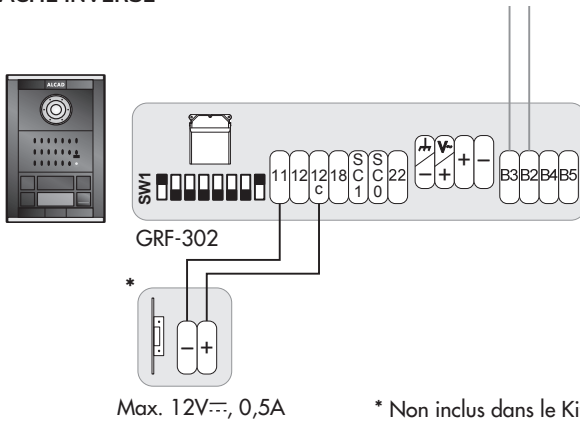

\* Non inclus dans le Kit

## MONITEURS OU TÉLÉPHONES ADDITIONNELS

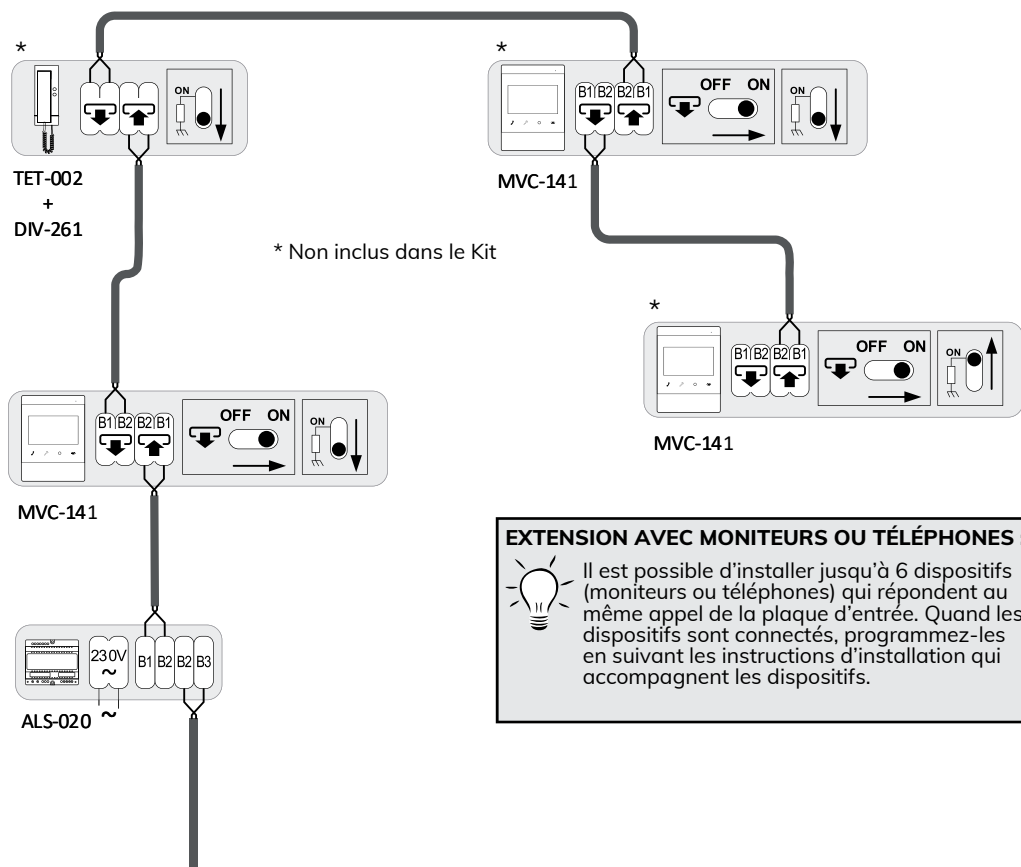
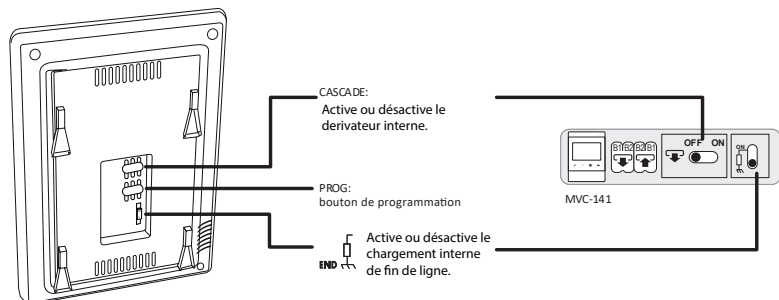

## EXTENSION AVEC MONITEURS OU TÉLÉPHONES :



Il est possible d'installer jusqu'à 6 dispositifs (moniteurs ou téléphones) qui répondent au même appel de la plaque d'entrée. Quand les dispositifs sont connectés, programmez-les en suivant les instructions d'installation qui accompagnent les dispositifs.

**BOUTON AUXILIAIRE DU MONITOR**

BRANCHEMENT DE PORTE MOTORISÉE (à l'aide de l'accessoire APX-013, non inclus dans le kit)

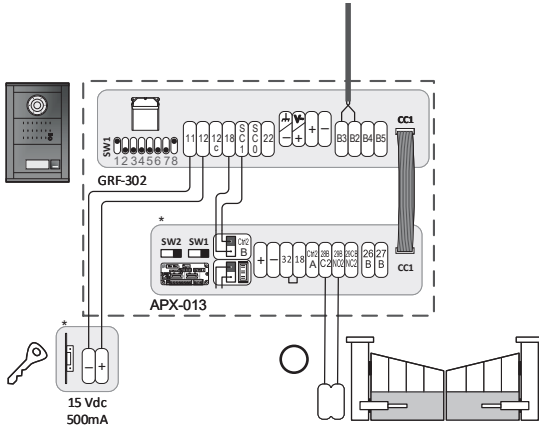

BRANCHEMENT DEUXIÈME PORTE PIÉTONNE (à l'aide de l'accessoire APX-013, non inclus dans le kit)

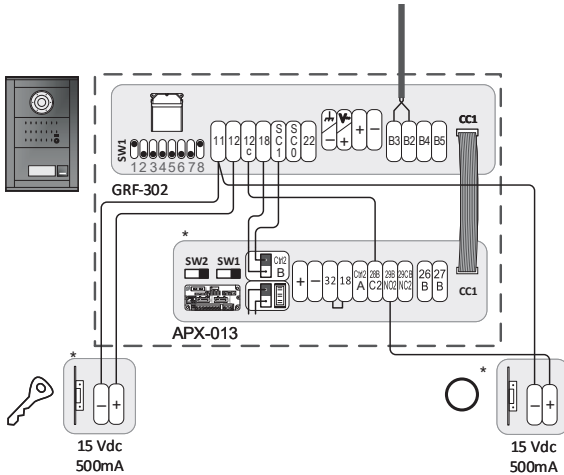

## INSTRUCTIONS D'INSTALLATION

### ALIMENTATION

Veuillez vous en référer aux instructions de sécurité à la fin de ce document. Protéger l'alimentation, en accord avec la norme en matière d'installation électrique (magnéto thermiques, différentiels...)

#### 1A Montage sur le mur

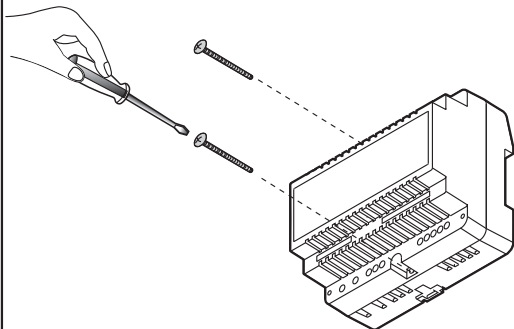

#### 1B Montage sur rail DIN

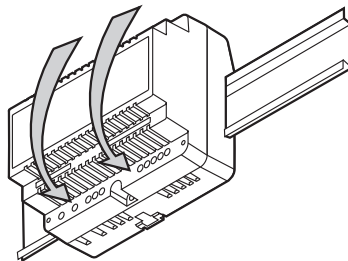

2

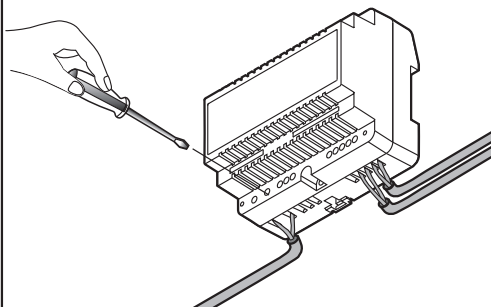

3

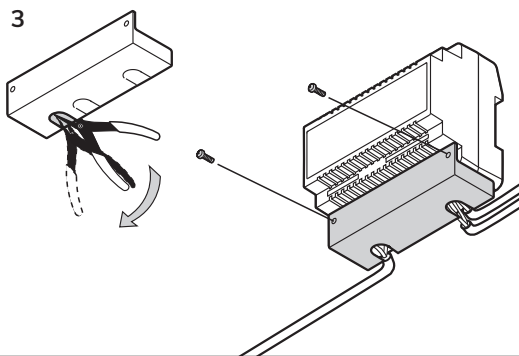

### SUPPORT DU MONITEUR

Choisissez une surface de mur plane, uniforme et dure. Tenez compte des dimensions du moniteur qui sera ensuite connecté au support de connexions. Choisissez un endroit éloigné des sources de lumière directe, évitant ainsi des problèmes de réflexion sur l'écran. De même, évitez les sources intenses de chaleur, d'humidité et de vapeur, qui sont susceptibles de réduire la vie du matériel.

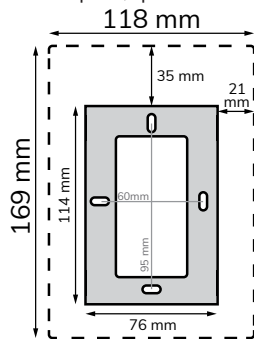

Dimension du moniteur  
et du support

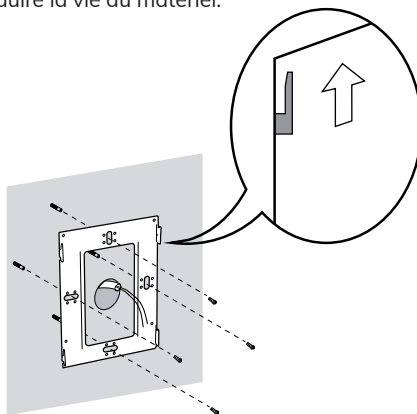

**MONITEUR**

Quand les connexions ont été faites, fixez-le comme indiqué dans l'illustration.

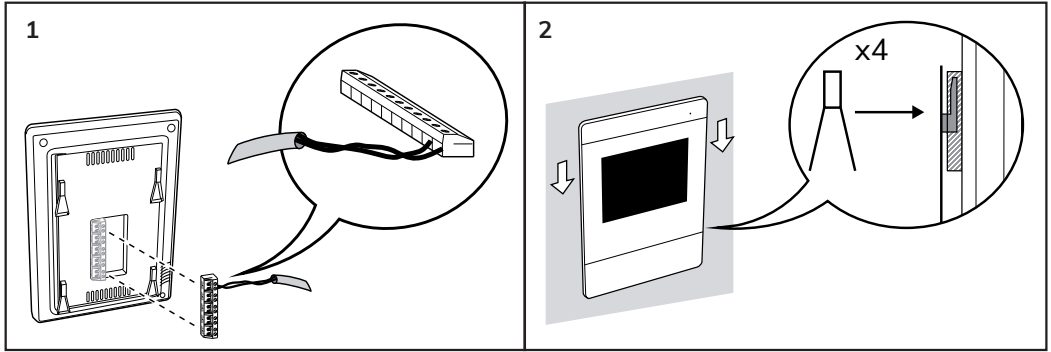
**BOÎTIER ENCASTRABLE**

Cassez la cloison des ouvertures nécessaires pour faire passer les câbles, et placez le boîtier encastrable de telle sorte que la partie supérieure soit placée à une hauteur de 1,7 m.

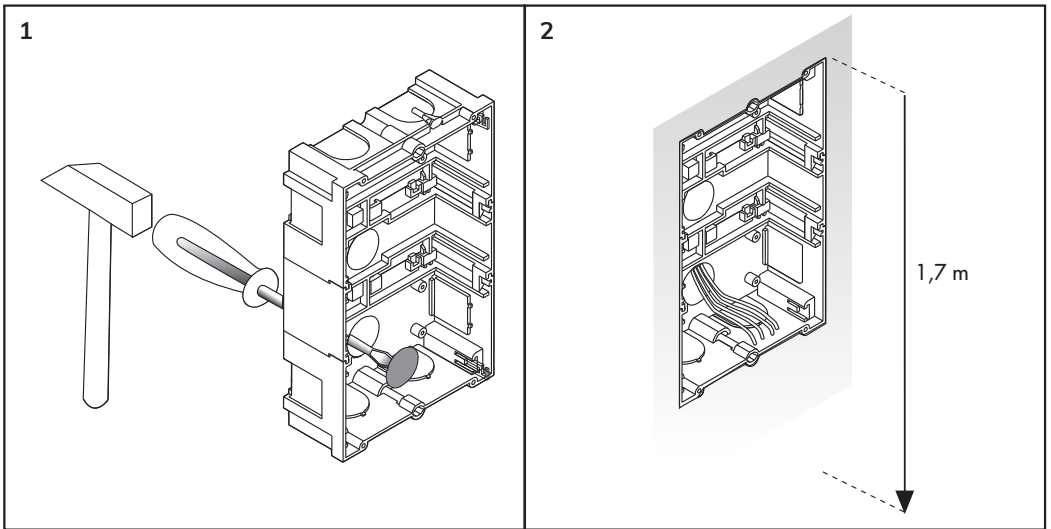

## PLAQUE DE RUE

Installez le groupe phonique à l'intérieur du boîtier encastrable. Glissez ensuite les cartes d'identification des boutons-poussoir de la plaque d'entrée en place.

1

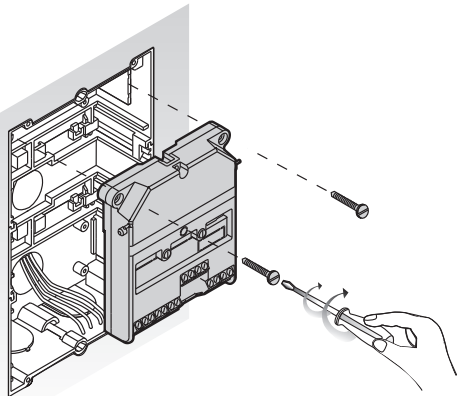

2

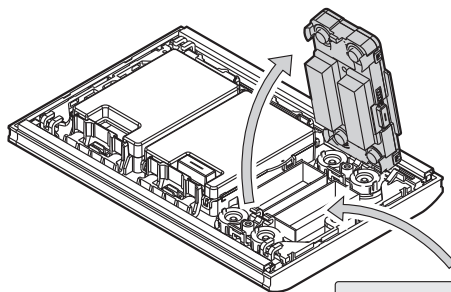

MR. SMITH

## CARTES D'IDENTIFICATION DES BOUTONS-POUSOIR :



Vous pouvez utiliser les étiquettes pré-imprimées qui sont fournies ou imprimer les vôtres à partir du modèle qui se trouve dans la page Web d'Alcad: [www.alcadelectronics.com/qr/9660082](http://www.alcadelectronics.com/qr/9660082)

3

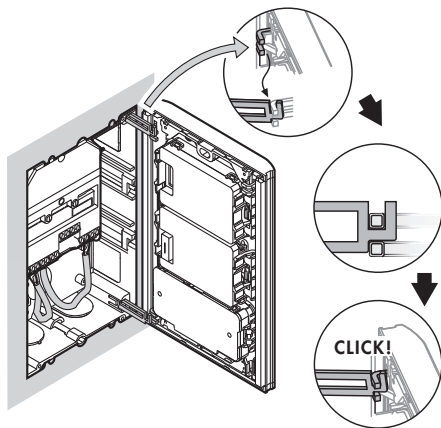

4

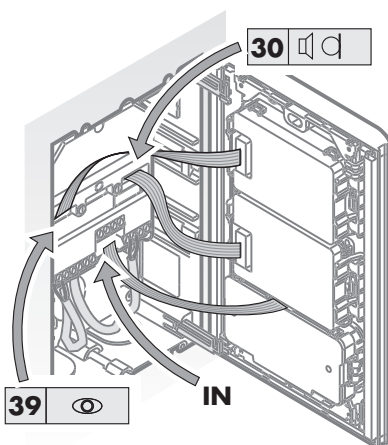

Réglez le volume de la plaque d'entrée et du moniteur ainsi que l'angle de la caméra.

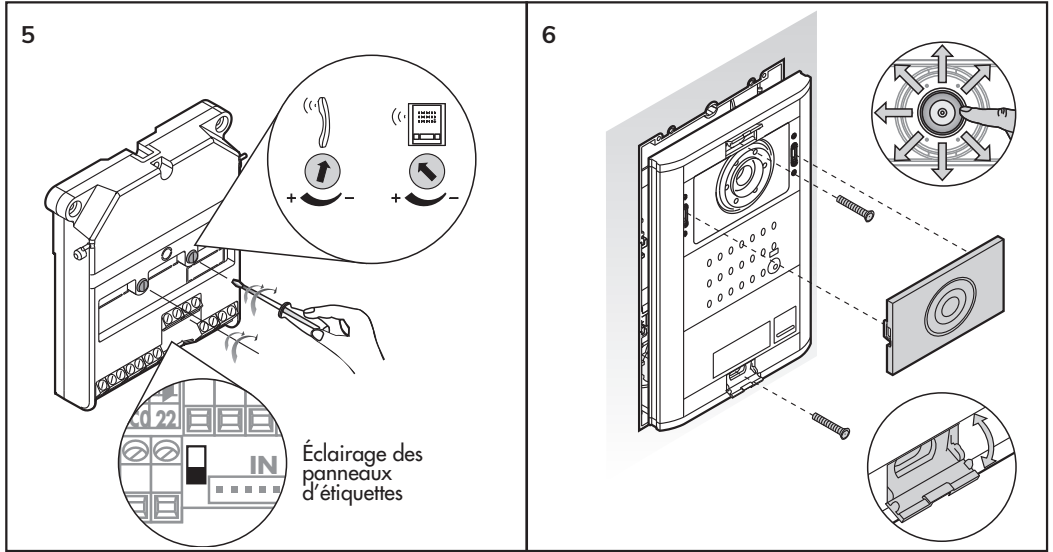

#### ORIENTATION FRONTALE DE LA CAMÉRA :



Enlevez la partie frontale de la caméra, fixez la plaque au mur, et réglez l'angle d'orientation de la caméra. Quand vous aurez terminé, remettez la partie frontale de la caméra en place.

## CARACTÉRISTIQUES TECHNIQUES

### CAMÉRA TCB-074

	TCB-074
CAPTEUR:	1/3" WDR CMOS ACTIVE VIEW
ILLUMINATION:	Leds Blanches
ANGLE DE VISION:	H: 60° V: 45°
ORIENTATION:	10° ↕
TEMPÉRATURE DE TRAVAIL:	-10.. +55 °C

### ALIMENTATION ALS-020

	ALS-020	
ALIMENTATION DE RÉSEAU:	Tension:	230 V~ ±15% 50/60Hz
	Courant:	350 mA (max.)
SORTIES:	Tension:	18 V~
	Courant:	2 A (max.)
TEMPÉRATURE DE TRAVAIL:	-10.. +65 °C	

## GROUPE PHONIQUE GRF-302

		GRF-302	
ALIMENTATION:	Tension:	12,5 - 18 V $\overline{\text{---}}$	
	Courant:	350 mA (max.)	
TEMPÉRATURE DE TRAVAIL:		-10.. +55 °C	

## TENSIONS USUELLES EN FONCTION DE L'ÉTAT DE L'ÉQUIPEMENT

BORNES	VEILLE	TRAVAIL
+,-	12,5 - 18 V $\overline{\text{---}}$	
B3, B2	12,5 - 18 V $\overline{\text{---}}$	
B5, B4	12,5 - 18 V $\overline{\text{---}}$	
22, 18	3,3 V $\overline{\text{---}}$ $\pm 10\%$	0 V $\overline{\text{---}}$
SC1, 18	0 V $\overline{\text{---}}$	4,5 V $\overline{\text{---}}$ $\pm 10\%$
SC0, 18	0 V $\overline{\text{---}}$	4,5 V $\overline{\text{---}}$ $\pm 10\%$
12, 11	0 V $\overline{\text{---}}$	12,5 - 18 V $\overline{\text{---}}$ <sup>(1)</sup>
12c, 11	12,5 - 18 V $\overline{\text{---}}$ <sup>(1)</sup>	0 V $\overline{\text{---}}$

<sup>(1)</sup> Ces valeurs sont valides si aucune alimentation spéciale n'est utilisée pour la gâche.

## MONITEUR ENARA MVC-141

Système	2-Wire
Écran	TFT Color 4,3"
Menu à l'écran	Oui
Communication	Hands free
Volume d'appel	"Ne pas déranger"; 0-8
Boutons pour fonctions auxiliaires	1
Capture photo / vidéo	Oui / Oui
WiFi	Non
Source de courant	Par le Bus (12,5 ... 18Vdc)
Consommation (mA)	40 mA (au repos); 375 mA (en fonctionnement)
Température de fonctionnement	+5... +55 °C
Liaisons	Terminaux enfichables
Derivation et charge de terminaison de ligne	Oui, configurable à l'aide de micro-interrupteurs
Montage	Surface
Dimensions	120mm X 168mm X 26mm



## PROBLÈMES DE FONCTIONNEMENT

### Rien ne fonctionne

Vérifiez si la LED de l'alimentation est éteinte.

**Avec la LED éteinte :** a) vérifiez la tension du réseau, b) déconnectez les bornes B3, B2 et B1, B2 de l'alimentation et vérifiez la tension dans les bornes. Si aucune tension n'est détectée dans ces bornes, l'alimentation peut être défectueuse.

**Avec la LED allumée :** vérifiez la tension entre les bornes B3, B2 et B1, B2. Déconnectez les bornes B3, B2 et B1, B2 de l'alimentation et vérifiez à nouveau la tension dans les bornes.

Si vous ne trouvez pas la source du problème, l'alimentation ou le groupe phonique peut être défectueux.

### Le voyant du bouton-poussoir d'éclairage ne s'allume pas

Vérifiez la connexion 30 entre le module haut-parleur et le groupe phonique. Si vous ne trouvez pas la source du problème, le module haut-parleur peut être défectueux.

### Les panneaux d'étiquettes ne s'allument pas

Configurez l'éclairage en mode continu (voir page 9).

Si les panneaux d'étiquettes restent éteints, vérifiez le raccordement des boutons-poussoirs avec le groupe phonique. Si vous ne trouvez pas la source du problème, le groupe phonique peut être défectueux. Si les panneaux d'étiquettes s'allument, vérifiez la connexion 30 entre le module haut-parleur-microphone et le groupe phonique. Si vous ne trouvez pas la source du problème, le module haut-parleur peut être défectueux.

### La plaque de rue n'émet aucun son lors d'un appel

Vérifiez si l'appel sonne dans le moniteur; si c'est le cas, reportez-vous au paragraphe suivant. Vérifiez le raccordement des boutons-poussoirs avec le groupe phonique. Vérifiez également qu'il y a un pont de câble rouge dans le connecteur IN de la cartouche de boutons-poussoir. Si vous ne trouvez pas la source du problème, le groupe phonique ou la cartouche de boutons-poussoir peut être défectueux.

### L'appel sonne dans le monitor mais la plaque de rue n'émet aucun son lorsqu'on appuie sur le bouton-poussoir d'appel

Vérifiez la connexion 30 entre le module haut-parleur et le groupe phonique. Vérifiez le réglage du régulateur de volume dans la plaque de rue. Si vous ne trouvez pas la source du problème, le groupe phonique ou le module haut-parleur peut être défectueux.

### La plaque de rue émet des tonalités intermittentes lors d'un appel

L'appel n'a pas sonné dans le moniteur. Vérifiez que le moniteur a été programmé. Vérifiez que le commutateur de programmation du support de connexions est mis en position ON. Vérifiez la connexion B1, B2 de l'alimentation au moniteur.

### Il y a rétroaction (feedback)

Ajustez les contrôles de volume dans le groupe phonique et dans le moniteur.

### La qualité de son semble variable

Baissez le volume depuis le contrôle du même moniteur. Si vous ne trouvez pas la source du problème, le bruit ambiant dans l'intérieur du logement peut en être la cause.

**Instrucciones de seguridad**

No exponga el equipo a goteo o proyecciones de agua. No sitúe objetos llenos de líquido, como vasos, sobre el equipo. No sitúe fuentes de llama desnuda, tales como velas encendidas, sobre el equipo. No cubra las aberturas de ventilación del equipo con objetos, tales como periódicos, cortinas, etc. Instale el equipo dejando un espacio libre alrededor para disponer de una ventilación suficiente. Instale el equipo de modo que la clavija de red de alimentación o el conector del equipo sean

**Safety Instructions**

Do not place the equipment where water can drip or splash onto it. Do not place objects containing liquid, such as glasses, on the equipment. Do not place sources of naked flame, such as burning candles, on the equipment. Do not block the ventilation slots of the equipment with objects such as newspapers, curtains, etc. When installing the equipment, leave some free space around it to provide adequate ventilation. Install the equipment in such a way that the mains supply plug or the connector of the equipment can be easily reached.

**Consignes de sécurité**

N'exposez pas l'équipement à des projections ou gouttes d'eau. Ne posez pas d'objets contenant du liquide, tels que des verres, sur l'équipement. Ne mettez pas de source de flamme, comme des bougies, sur l'équipement. Ne bouchez pas les ouvertures de ventilation de l'équipement avec des objets comme des journaux, des rideaux, etc. Installez l'équipement en laissant un espace libre tout autour de lui afin de permettre une ventilation suffisante. Installez l'équipement de telle sorte que la prise d'alimentation d'électricité ou le connecteur de l'équipement soit facilement accessible.

Las imágenes de este documento son puramente referenciales y pueden no coincidir con el producto.

The illustrations in this document are for reference only and may not correspond to the product in every detail.

Les images dans ce document sont pour référence uniquement et peuvent ne pas correspondre au produit.



**ALCAD Electronics, S.L.**

Tel. (+34) 943 63 96 60

info@alcad.net

Pol. Ind. Arreche-Ugalde,1

Apdo. 455

20305 IRUN - Spain

**www.alcadelectronics.com**

FRANCE - Hendaye

Tel. + 34 - 943 63 96 60

CZECH REPUBLIC - Ostrovacice

Tel. +420 546 427 059

**UNITED ARAB EMIRATES** - Dubai

Tel. +971 4 214 61 40

**TURKEY** - Istanbul

Tel. +90 216 380 93 17



**ISO 9001**



UNE-EN ISO 9001